



COLLECTION DE
SPAS DE NAGE



JACUZZI®

UNE MARQUE EMBLÉMATIQUE

Légitime pour sa performance, sa fiabilité et la facilité d'utilisation de ses produits, l'hydrothérapie de Jacuzzi est la référence à laquelle tous les autres se comparent. Plusieurs tentatives d'imitation par d'autres fournisseurs peuvent être interprétés comme une sorte de compliment à la marque Jacuzzi®, mais seulement cette dernière, avec ses 60 années d'innovation, peut concevoir et produire des spas de nage à la hauteur des normes extrêmement exigeantes de sa marque.



HISTOIRE DE LA MARQUE

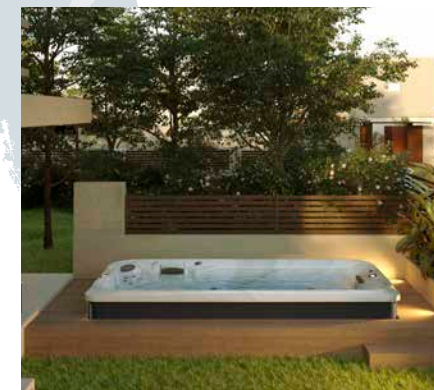

Spas de nage



Spas



Spas publics



Baignoires



Douches



Saunas

Les produits de marque Jacuzzi® sont fabriqués dans cinq pays, ils sont appréciés par des consommateurs dans plus de cent pays à travers le monde et procurent du travail à des milliers de personnes. Forte de plusieurs décennies d'innovation, de conception, de performance et de facilité d'utilisation, la marque Jacuzzi® inspire confiance à des millions de consommateurs à travers le monde.

WATER SYSTEMS
JACUZZI BROS. THE

L'HÉRITAGE

Au moment où les sept frères Jacuzzi ont immigré aux États-Unis, ils ne se doutaient pas que la pompe qu'ils avaient conçue pour des vergers révolutionnerait les traitements d'hydrothérapie à la maison. Et, alors que cette invention ne devait servir qu'à améliorer le bien-être d'un enfant malade, elle a été le point de départ de toute une industrie.

NOUS CÉLÉBRONS
60
ANS
D'HYDROTHÉRAPIE



La famille Jacuzzi a quitté l'Italie pour s'installer aux États-Unis où elle a transformé les secteurs de l'aviation et de l'agriculture.

C'est lorsque Ken Jacuzzi, alors âgé de 2 ans, a reçu un diagnostic d'arthrite rhumatoïde que son père a créé une pompe de massage portative pour faire bénéficier son fils des bienfaits de l'hydrothérapie et ainsi soulager ses douleurs.



Le nom Jacuzzi a vite été connu du public, notamment grâce aux multiples mentions faites à l'émission *Queen for a Day*, diffusée le jour sur une chaîne nationale et attirant pas moins de 20 millions de téléspectateurs. La marque Jacuzzi® a ainsi connu un succès instantané.

Au fil des ans, la marque Jacuzzi® a obtenu plus de 700 brevets constituant le fondement de ses capacités d'hydrothérapie inégalées. Ces brevets ont également permis des avancées dans l'ingénierie des jets, leur conception et leur technologie.

















Avec comme principe fondateur la santé et le bien-être et en mettant l'accent sur la recherche et l'innovation, Jacuzzi® continue de concevoir des produits qui améliorent la vie tant des athlètes les plus performants que des consommateurs en général, et elle est encore considérée comme le chef de file de l'industrie et la marque la plus reconnue au monde.

PERFORMANCE

Les produits de qualité supérieure Jacuzzi® répondent aux besoins des athlètes et des équipes professionnelles qui sont déterminés à maintenir et à améliorer leur qualité de vie, et ce, tant au cours de leur carrière active qu'après celle-ci, grâce à la puissance de l'hydrothérapie. Que vous soyez un athlète professionnel ou un simple amateur, les produits Jacuzzi® vous aident à mieux vous entraîner, à récupérer, à vous relaxer et à performer, en utilisant les propriétés naturelles de l'eau pour le bien-être de votre corps et de votre esprit.

La marque Jacuzzi® est la fière partenaire d'équipes professionnelles et d'athlètes pratiquant des sports d'endurance partout dans le monde.

				
JANET EVANS Athlète olympique et championne du monde en nage libre	MIKE ERUZIONE Capitaine de l'équipe de hockey a ayant remporté la médaille d'or aux Jeux Olympiques d'hiver 1980	AMY PURDY Planchiste paralympique	TRACE WORTHINGTON Deux fois athlète olympique et nommé au temple américain de la renommée du ski et du surf des neiges	MELISSA STOCKWELL Athlète paralympique et ancien officier de l'armée américaine
				
ADAM PEATY Médaille d'or olympique et champion du monde de natation (Grande-Bretagne)	JOEY MANTIA Athlète olympique et champion mondial en patinage de vitesse	THURL BAILEY Joueur retraité de la NBA et conférencier motivateur	STEVE NYMAN Skieur olympique et en coupe du monde	TIM JITLOFF Deux fois athlète olympique et membre de l'équipe américaine de ski
				
EDWARD BAXTER Nageur champion des jeux de la jeunesse du Commonwealth et détenteur d'un record britannique	KIMBERLEY MORRISON Championne en triathlon et en Ironman	JASON LINDSAY Entraîneur professionnel	CYDNEY CLANTON Pro de la LPGA	



QUEL GENRE DE NAGEUR ÊTES-VOUS?

UN NAGEUR COMPÉTITIF

COLLECTION POWERPRO® DE JACUZZI®

1. Des longueurs sans changement de direction
2. Un courant de nage réglable *PowerPro® PX* de Jacuzzi®
3. Un jet de flottaison *SteadySwim™* pour vous soutenir dans votre position de nage
4. Un dispositif de sélection de la nage près des jets de nage
5. Un panneau de commande *ProTouch™* près des sièges d'hydrothérapie
6. Un tapis de fond antidérapant et confortable pour vos exercices aquatiques
7. La conception *SmoothSwim™* de la coquille
8. Quatre sièges d'hydrothérapie
9. Système de traitement de l'eau *CLEARRAY Active Oxygen®*
10. Des lunettes de nage *FORM®* standard - une technologie portable
11. Une barre d'exercice de 48 pouces (en option)
12. Un ensemble de mise en forme aquatique *PowerTone™* (en option)



UN NAGEUR DÉSIRANT SE METTRE EN FORME

COLLECTION POWERACTIVE™

1. Des longueurs sans changement de direction
2. Un courant de nage réglable *PowerActive™ AX*
3. Un jet de flottaison *SteadySwim™* pour vous soutenir dans votre position de nage
4. Un panneau de commande *ProTouch™* près des sièges d'hydrothérapie
5. Un tapis de fond antidérapant pour vos exercices aquatiques
6. La conception *SmoothSwim™* de la coquille
7. Quatre sièges d'hydrothérapie
8. Système de traitement de l'eau *CLEARRAY Active Oxygen™*
9. Des lunettes de nage *FORM®* standard - une technologie portable (en option)
10. Une barre d'exercice de 48 pouces (en option)
11. Un ensemble de mise en forme aquatique *PowerTone™* (en option)



UN NAGEUR AXÉ SUR LES RASSEMBLEMENTS EN FAMILLE

COLLECTION POWERPLAY®

1. Amplement d'espace pour s'entraîner, se détendre et s'amuser
2. Des jets de nage réglables *PowerPlay® CX*
3. Un panneau de commande *ProTouch™ TP600* près des sièges d'hydrothérapie
4. Un tapis de fond antidérapant et confortable pour vos exercices aquatiques
5. Un retour de courant par les bondes d'aspiration, sans turbulences
6. Une combinaison de sièges d'hydrothérapie et de banquettes
7. Peut accueillir jusqu'à 9 personnes
8. Un ensemble de mise en forme aquatique *PowerTone™* (en option)



UNE NAGE PARFAITE

La meilleure des expériences de nage de haut niveau grâce à la dernière technologie aquatique combinée à l'expertise des jets PowerPro® de Jacuzzi®, assurant une grande stabilité de nage.

DES JETS DE NAGE ÉQUILIBRÉS

Le débit réglable des jets de nage produit un courant uniforme vous permettant de garder une nage stable sans dévier hors de votre ligne de nage.

DES RENFLEMENTS LATÉRAUX

La conception unique de la coquille comprend des renflements latéraux qui empêchent les retours de vague, vous permettant ainsi de profiter d'une nage parfaite en tout temps.

UN RETOUR DU COURANT PAR LES BONDES D'ASPIRATION

Des bords d'aspiration à l'arrière du spa de nage y dirigent le courant d'eau, le rendant ainsi plus stable.

UN JET DE FLOTTAISON STEADYSWIM^{MC}



Un jet de flottaison vraiment unique injecte tout juste la bonne quantité d'air dans un courant d'eau très stable, ce qui vous aide à maintenir votre corps dans la bonne position et vous permet ainsi de vous concentrer à parfaire vos mouvements de nage.



HYDROMASSAGE

À l'aide d'une combinaison de jets *PowerPro*® polyvalents de Jacuzzi® et de sièges ergonomiques, ce système procure une hydrothérapie réglable à grand débit et faible pression et une puissante expérience de nage.

MASSAGE PERSONNALISÉ

Pour vous assurer un massage optimal, nos spas de nage sont conçus en fonction de la physionomie moyenne de 90% de la population.

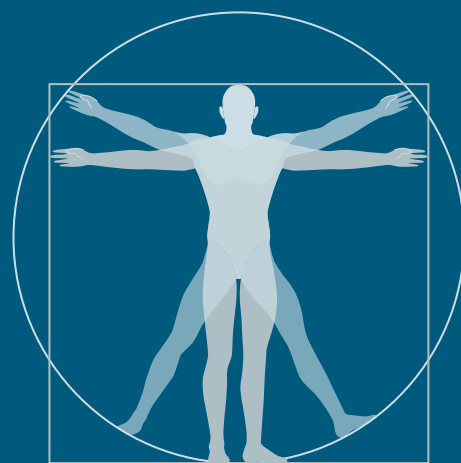

DIMENSIONS ANTHROPOMÉTRIQUES

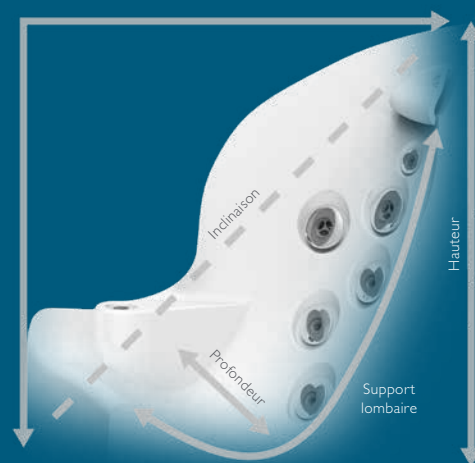

CONFIGURATION DES JETS EN FONCTION DE LA STRUCTURE MUSCULAIRE

SIÈGES ERGONOMIQUES

Les sièges sont conçus pour épouser les formes du corps et leurs jets encastrés sont positionnés pour correspondre parfaitement au positionnement des structures musculaires du corps humain, offrant ainsi une expérience de massage confortable de qualité supérieure pour la majorité des morphologies.

ÉQUILIBRE PARFAIT

Grâce à la formule *Aqualibrium*®, chaque modèle de jet est calibré séparément pour assurer un équilibre parfait entre l'air et l'eau, puis on lui attribue le meilleur ratio pompe/jet pour assurer une expérience équilibrée à chacun des sièges.

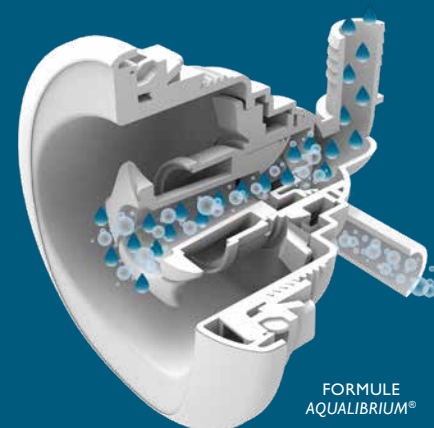

FORMULE AQUALIBRIUM®



Les spas de nage Jacuzzi® sont équipés de quatre sièges épousant les formes du corps. Des appuie-tête ajustables et des jets encastrés *PowerPro*® de Jacuzzi®, positionnés vis-à-vis des principaux muscles utilisés pour nager, vous procurent un hydromassage confortable et de très grande qualité.



SIÈGE THÉRAPEUTIQUE AVEC JETS RX



Procurant l'hydromassage le plus performant de la marque Jacuzzi®, ce siège doté de jets rotatifs RX procure un **soulagement réconfortant au dos et à la nuque** en ciblant les muscles généralement sollicités par la nage.



SIÈGE THÉRAPEUTIQUE FX



Pour soulager les douleurs **à la nuque, aux épaules et au dos**, ce siège de massage génère un puissant courant d'eau et d'air réglable, tourbillonnant et saccadé.



UNE EAU PLUS PROPRE* AVEC MOINS D'ÉNERGIE

Nous avons combiné les technologies de l'ozone et de la lumière UV-C pour vous procurer une approche du traitement de l'eau sans manipulation.

Le système *CLEARRAY Active Oxygen*[®] est plus efficace et garde votre eau propre* plus longtemps. L'eau ozonée est exposée à la lumière UV-C pour en énergiser les molécules, libérant ainsi l'oxygène actif qui nettoie*.

Le système *CLEARRAY Active Oxygen*[®] est de série sur tous les modèles des collections *PowerPro*[®] et *PowerActive*^{MC} de Jacuzzi[®]. Il est offert en option sur la collection *PowerPlay*[®].

DÉTENDEZ-VOUS PENDANT QUE L'EAU FAIT SON TRAVAIL.

Traitement de l'eau en quatre étapes**

Une eau plus propre* signifie moins de vidanges d'eau et moins d'efforts pour vous.

ÉTAPES 1 et 2

L'écumoire et le filtre *ProCatch* unique travaillent ensemble à nettoyer* la surface de l'eau et pour retenir les gros débris afin qu'ils puissent facilement être retirés.

ÉTAPES 3 et 4

Deux filtres *ProClarity*[®] de 60 pieds carrés reliés directement à une pompe de filtration *ProStream* qui filtre un impressionnant débit de 35 gallons d'eau par minute, vous assurant ainsi une eau propre plus rapidement.

* Le terme *propre* est défini comme étant l'enlèvement des débris microscopiques de 3 microns et plus dans l'eau, selon le modèle. Le système *CLEARRAY Active Oxygen*[®] utilise plusieurs technologies pour assurer la propreté de l'eau. L'un d'entre elles est l'ozone, qui aide les petits débris à s'agglomérer entre eux pour former des débris de plus grande dimension qui peuvent être ainsi plus facilement captés par le processus de filtration.

** Le nombre d'étapes de traitement de l'eau peut varier selon la collection.

QUALITÉ

Les spas de nage Jacuzzi® sont conçus pour être fiables, tant dans leur portion intérieure qu'extérieure. Nous croyons que la qualité d'un produit résulte directement de la qualité des gens, des processus et des composants ayant servi à le produire. C'est pourquoi nos produits bénéficient d'une conception supérieure et des meilleurs matériaux, dignes d'un produit de qualité supérieure.

UNE CONCEPTION QUI RÉDUIT LA CONSOMMATION D'ÉNERGIE

Les caractéristiques suivantes améliorent l'efficacité énergétique : une coquille solide, une isolation en mousse, l'isolation SmartSeal^{MC}, un fond isolé et une ventilation entièrement réglable.

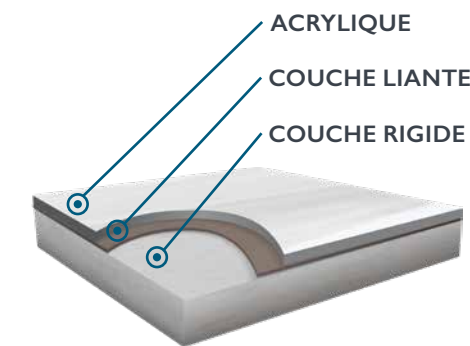

COQUILLE PROFUSION^{MC}

Trois couches de matériaux forment une coquille solide résistant aux égratignures



MOUSSE ISOLANTE

Une barrière contre l'air, l'humidité et le bruit ajoutant également un support structurel à la tuyauterie.



TECHNOLOGIE SMARTSEAL^{MC}

Une isolation qui réfléchit la chaleur durant les hivers les plus rigoureux.

Renflements latéraux réfléchissants

La conception de la coquille prévient les retours de vague assurant ainsi une plus grande régularité du courant d'eau

Jets PowerPro® de Jacuzzi®

Hydromassage réglable à grand débit et à faible pression

Couvercles ProLast^{MC} de qualité supérieure

Ajustés sur mesure pour emprisonner la chaleur, améliorer l'efficacité énergétique et assurer une sécurité accrue

Cycle de filtration programmable

Une technologie de filtration efficace traitant plus d'eau en moins de temps

Coquille ProFusion^{MC}

Trois couches formant une coquille solide et résistante aux égratignures

Châssis en acier galvanisé

Conçu pour durer et procurer un meilleur soutien structurel

Isolation supérieure en mousse

Emprisonne la chaleur, absorbe le bruit et soutient la tuyauterie

Base en ProPolymer^{MC} durable

Étanche aux intempéries et à l'humidité; facilite l'installation



UNE PISCINE QUATRE SAISONS

Les spas de nage Jacuzzi® sont conçus pour être les plus écoénergétiques au monde. Ils constituent une excellente alternative quatre saisons à une piscine traditionnelle et vous offrent une façon simple de nager, de vous mettre en forme ou simplement d'éprouver du plaisir, toute l'année durant.

Les spas de nage sont également très versatiles quand vient le temps de l'installation. Que vous choisissiez d'installer un spa de nage hors sol dans l'intimité de votre maison ou un spa de nage de rêve enterré dans votre cour arrière, cette unité quatre saisons peut être installée à peu près n'importe où.



INNOVATION

Compatibles avec la technologie portable et calibrées spécifiquement pour les spas de nage Jacuzzi®, les lunettes de nage intelligentes *FORM*® ne se contentent pas de suivre et d'analyser vos résultats : vous pouvez visualiser vos statistiques en temps réel sur leur affichage optique grâce à leur technologie intelligente. Une application permet également de suivre vos statistiques, d'analyser vos résultats et de personnaliser votre routine de nage, le tout à votre convenance, chez vous.



LES LUNETTES DE NAGE INTELLIGENTES *FORM*®

Durant vos entraînements, portez ces lunettes dotées d'une technologie calibrée spécifiquement pour les spas de nage *PowerPro*® de Jacuzzi®



SUIVEZ ET ANALYSEZ VOS RÉSULTATS

- Un affichage optique utilisant une technologie intelligente
- Une analyse en temps réel de vos données : temps, distance, rythme et fréquence cardiaque (en option), affiché directement dans les lunettes de nage
- L'affichage des données en continu permet une séance d'entraînement sans interruption



SUIVIS AVEC L'APPLICATION

- Suivez votre fréquence cardiaque, les calories brûlées, le temps et la distance de vos séances d'entraînement
- Personnalisez votre routine de nage
- Le côté pratique de vous entraîner chez vous

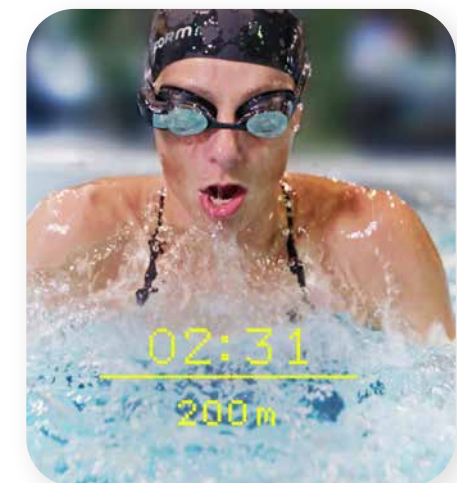

UNE ALTERNATIVE TRÈS COMPLÈTE DE MISE EN FORME

- Communiquez avec d'autres nageurs à l'aide de l'application
- Partagez vos séances d'entraînement et vos résultats sur les réseaux sociaux
- Utilisez vos lunettes de nage pour un entraînement à différents niveaux de mise en forme



COLLECTION
POWERPRO[®]
DE JACUZZI[®]



JACUZZI® POWERPRO®

COLLECTION DE SPAS DE NAGE

CARACTÉRISTIQUES :

- Lunettes de nage *FORM®* une technologie portable
- Cabinet *ProEndure^{MC}*
- Dispositif de sélection de la nage
- Commande *ProTouch^{MC}*
- Jets *PowerPro®* de Jacuzzi®
- Jets de nage *PowerPro® PX* de Jacuzzi®
- Jet de flottaison *SteadySwim^{MC}*
- Système de traitement de l'eau *CLEARRAY Active Oxygen®*
- Filtration en plusieurs étapes
- Système de drainage rapide
- Tapis de fond confortable
- Cascade d'eau éclairée
- Éclairage à DEL de qualité supérieure
- Appui-tête réglables
- Voyant d'état de fonctionnement

CARACTÉRISTIQUES OPTIONNELLES :

- Disjoncteur de fuite de terre de 60 ampères avec une boîte de sous-panneau
- Boucle de contournement pour chauffage auxiliaire
- Châssis sans cabinet
- Barre d'exercice de 48 pouces
- Ensemble de mise en forme aquatique *PowerTone^{MC}*
- Chauffage auxiliaire de 3 kW
- Couvercle *ProLast^{MC}*



PERFORMANCE

- Jets de nage réglables *PowerPro® PX* convenant à tous les niveaux d'expertise, de débutant à triathlète
- Le jet de flottaison *SteadySwim^{MC}* garde les nageurs dans leur ligne de nage en maintenant leur corps dans la bonne position
- Un groupe unique de quatre pompes de 4 HP produisant un puissant courant d'eau pour les jets de nage et procurant une hydrothérapie performante



CONCEPTION

- La conception unique de la coquille *SmoothSwim^{MC}* comprend des renflements sur les côtés de la coquille qui empêchent les retours de vague, vous aidant à demeurer dans votre ligne de nage
- Un sélecteur de nage exclusif, situé près des jets de nage, vous permet de régler d'une simple pression du doigt tant la vitesse du courant de nage courante qu'un mode d'entraînement préprogrammé
- L'effet combiné des pompes, poussant le courant d'eau à un bout du spa de nage, et des bondes d'aspiration le tirant à l'autre bout, vous procure une nage plus uniforme



FACILITÉ D'UTILISATION

- Les tapis de fond confortables vous permettent d'entrer dans le spa et d'en sortir de façon sécuritaire
- Un magnifique cabinet en bois synthétique, durable, incluant un voyant lumineux dont la couleur vous informera du statut du spa de nage
- Les cavités de chaque côté de la cascade sont toujours à votre portée pour vous y agripper lorsque désiré

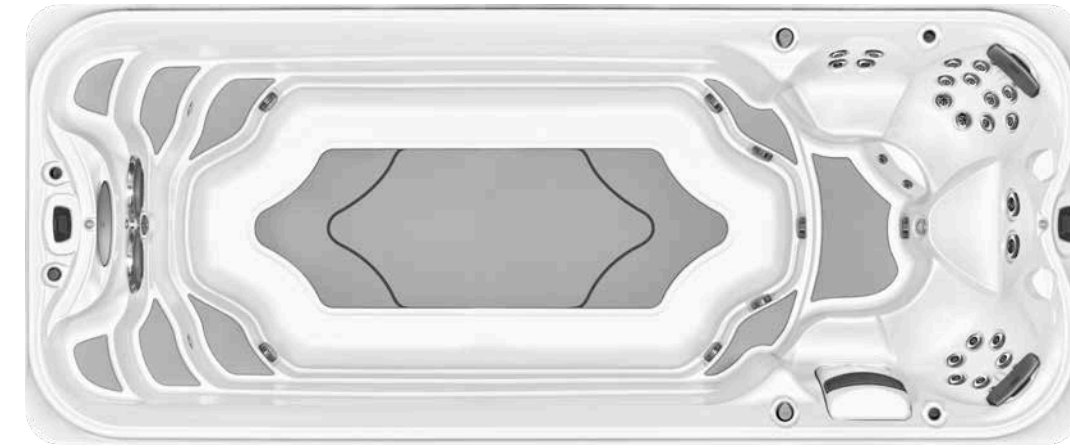

J-19^{MC}

DIMENSIONS*

222 po x 93 po x 53 po
564 cm x 236 cm x 135 cm

ESPACE DE NAGE EXPLOITABLE

148 po
376 cm

POIDS VIDE

3 028 lb
1 374 kg

POIDS TOTAL REMPLI

22 948 lb
10 412 kg

VOLUME MOYEN DU SPA

2 378 gal. US
9 038 litres

POMPE 1

4 HP / 2 VITESSES / 12 ET 1 AMP
(AMÉRIQUE DU NORD)
3 HP / 2 VITESSES / 10 ET 3 AMP
(UNION EUROPÉENNE, GRANDE-BRETAGNE, AUSTRALIE ET NOUVELLE-ZÉLANDE)

POMPE 2

4 HP / 2 VITESSES / 11,4 ET 3,3 AMP
(AMÉRIQUE DU NORD)
3 HP / 2 VITESSES / 10,2 ET 2 AMP
(UNION EUROPÉENNE, GRANDE-BRETAGNE, AUSTRALIE ET NOUVELLE-ZÉLANDE)

POMPE 3

4 HP / 2 VITESSES / 11,4 ET 3,3 AMP
(AMÉRIQUE DU NORD)
3 HP / 2 VITESSES / 10,2 ET 2 AMP
(UNION EUROPÉENNE, GRANDE-BRETAGNE, AUSTRALIE ET NOUVELLE-ZÉLANDE)

POMPE 4

4 HP / 2 VITESSES / 11,4 ET 3,3 AMP
(AMÉRIQUE DU NORD)
3 HP / 2 VITESSES / 10,2 ET 2 AMP
(UNION EUROPÉENNE, GRANDE-BRETAGNE, AUSTRALIE ET NOUVELLE-ZÉLANDE)



J-16^{MC}

DIMENSIONS*

186 po x 93 po x 53 po
472 cm x 236 cm x 135 cm

ESPACE DE NAGE EXPLOITABLE

112 po
284 cm

POIDS VIDE

2 600 lb
1 180 kg

POIDS TOTAL REMPLI

19 394 lb
8 799 kg

VOLUME MOYEN DU SPA

2 010 gal. US
7 638 litres

POMPE 1

4 HP / 2 VITESSES / 12 ET 1 AMP
(AMÉRIQUE DU NORD)
3 HP / 2 VITESSES / 10 ET 3 AMP
(UNION EUROPÉENNE, GRANDE-BRETAGNE, AUSTRALIE ET NOUVELLE-ZÉLANDE)

POMPE 2

4 HP / 2 VITESSES / 11,4 ET 3,3 AMP
(AMÉRIQUE DU NORD)
3 HP / 2 VITESSES / 10,2 ET 2 AMP
(UNION EUROPÉENNE, GRANDE-BRETAGNE, AUSTRALIE ET NOUVELLE-ZÉLANDE)

POMPE 3

4 HP / 2 VITESSES / 11,4 ET 3,3 AMP
(AMÉRIQUE DU NORD)
3 HP / 2 VITESSES / 10,2 ET 2 AMP
(UNION EUROPÉENNE, GRANDE-BRETAGNE, AUSTRALIE ET NOUVELLE-ZÉLANDE)

POMPE 4

4 HP / 2 VITESSES / 11,4 ET 3,3 AMP
(AMÉRIQUE DU NORD)
3 HP / 2 VITESSES / 10,2 ET 2 AMP
(UNION EUROPÉENNE, GRANDE-BRETAGNE, AUSTRALIE ET NOUVELLE-ZÉLANDE)

ACRYLIQUE - CHOIX DE COULEURS

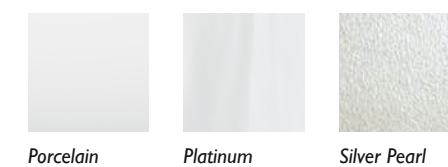

CABINET - CHOIX DE COULEURS



COUVERCLES PROLAST^{MC}



*Les dimensions des spas de nage sont indiquées comme suit : longueur x largeur x hauteur

COLLECTION
POWERACTIVE^{MC}



POWERACTIVE^{MC}

COLLECTION DE SPAS DE NAGE

CARACTÉRISTIQUES :

- Cabinet *ProEndure*^{MC}
- Commande *ProTouch*^{MC}
- Jets *PowerPro*[®] de Jacuzzi[®]
- Jets de nage *PowerActive*^{MC} AX
- Jet de flottaison *SteadySwim*^{MC}
- Le système de traitement de l'eau *CLEARRAY Active Oxygen*[®]
- Filtration en plusieurs étapes
- Système de drainage rapide
- Tapis de fond confortable
- Cascade d'eau éclairée
- Éclairage à DEL de qualité supérieure
- Appui-tête réglables
- Voyant d'état de fonctionnement

CARACTÉRISTIQUES OPTIONNELLES :

- Disjoncteur de fuite de terre de 50 ampères avec une boîte de sous-panneau
- Boucle de contournement pour chauffage auxiliaire
- Châssis sans cabinet
- Lunettes de nage *FORM*[®] une technologie portable
- Barre d'exercice de 48 pouces
- Ensemble de mise en forme aquatique *PowerTone*^{MC}
- Chauffage auxiliaire de 3 kW
- Couvercle *ProLast*^{MC}



PERFORMANCE

- Les jets *PowerActive*^{MC} AX produisent un courant de nage large et uniforme pour la nage sur place
- Le jet de flottaison *SteadySwim*^{MC} garde les nageurs dans leur ligne de nage en maintenant leur corps dans la bonne position
- Un ensemble de deux pompes respectivement de 4HP et de 5 HP pousse l'eau à grande vitesse, produisant un courant de nage de qualité et une hydrothérapie performante



CONCEPTION

- La conception unique de la coquille *SmoothSwim*^{MC} empêche les retours de vague, vous permettant ainsi de profiter d'une nage parfaite en tout temps
- Une commande *ProTouch*^{MC} vous permet de démarrer vos jets de nage et de régler votre session d'hydrothérapie au simple toucher d'un bouton
- L'effet combiné des pompes, poussant le courant d'eau à un bout du spa de nage, et des bondes d'aspiration le tirant à l'autre bout, vous procure une nage plus uniforme



FACILITÉ D'UTILISATION

- Les tapis de fond confortables vous permettent d'entrer dans le spa et d'en sortir de façon sécuritaire
- Un magnifique cabinet en bois synthétique, durable, incluant un voyant lumineux dont la couleur vous informera du statut du spa de nage
- Les cavités de chaque côté de la cascade sont toujours à votre portée pour vous y agripper lorsque désiré

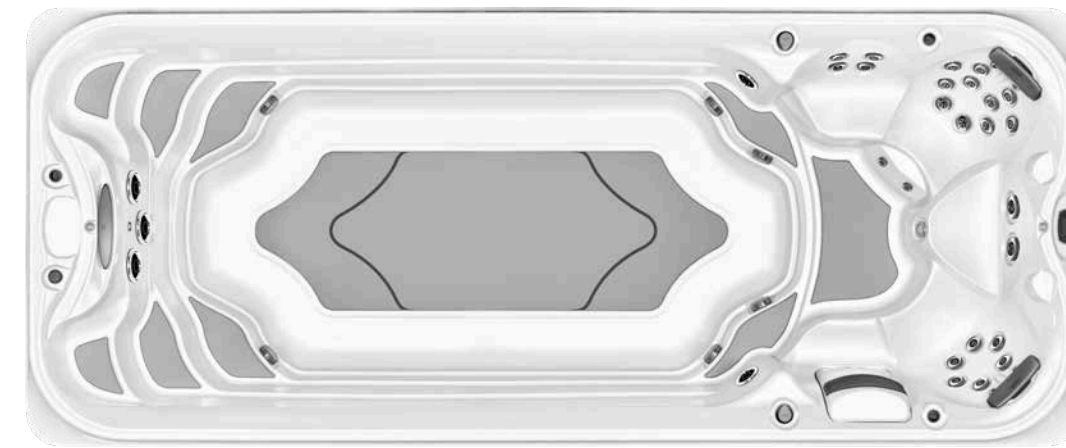

J-19^{MC}

DIMENSIONS*

222 po x 93 po x 53 po
564 cm x 236 cm x 135 cm

ESPACE DE NAGE EXPLOITABLE

148 po
376 cm

POIDS VIDE

3 028 lb
1 374 kg

POIDS TOTAL REMPLI

22 948 lb
10 412 kg

VOLUME MOYEN DU SPA

2 378 gal. US
9 038 litres

POMPE 1

4 HP / 2 VITESSES / 12 ET 1 AMP
(AMÉRIQUE DU NORD)
3 HP / 2 VITESSES / 10 ET 3 AMP
(UNION EUROPÉENNE, GRANDE-BRETAGNE, AUSTRALIE ET NOUVELLE-ZÉLANDE)

POMPE 2

5 HP / 1 VITESSE / 15 AMP
(AMÉRIQUE DU NORD)
4 HP / 1 VITESSE / 12,7 AMP
(UNION EUROPÉENNE, GRANDE-BRETAGNE, AUTRICHE ET NOUVELLE-ZÉLANDE)



J-16^{MC}

DIMENSIONS*

186 po x 93 po x 53 po
472 cm x 236 cm x 135 cm

ESPACE DE NAGE EXPLOITABLE

112 po
284 cm

POIDS VIDE

2 600 lb
1 180 kg

POIDS TOTAL REMPLI

19 394 lb
8 799 kg

VOLUME MOYEN DU SPA

2 010 gal. US
7 638 litres

POMPE 1

4 HP / 2 VITESSES / 12 ET 1 AMP
(AMÉRIQUE DU NORD)
3 HP / 2 VITESSES / 10 ET 3 AMP
(UNION EUROPÉENNE, GRANDE-BRETAGNE, AUSTRALIE ET NOUVELLE-ZÉLANDE)

POMPE 2

5 HP / 1 VITESSE / 15 AMP
(AMÉRIQUE DU NORD)
4 HP / 1 VITESSE / 12,7 AMP
(UNION EUROPÉENNE, GRANDE-BRETAGNE, AUTRICHE ET NOUVELLE-ZÉLANDE)

ACRYLIQUE - CHOIX DE COULEURS

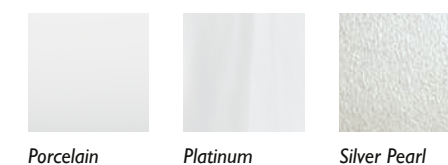

CABINET - CHOIX DE COULEURS



COUVERCLES PROLAST^{MC}



*Les dimensions des spas de nage sont indiquées comme suit : longueur x largeur x hauteur

COLLECTION
POWERPLAY[®]



POWERPLAY®

COLLECTION DE SPAS DE NAGE

CARACTÉRISTIQUES :

- Cabinet *ProFinish*®
- Commande TP 600
- Jets *PowerPro*® de Jacuzzi®
- Jets de nage *PowerPlay*® CX
- Système de traitement de l'eau en deux étapes
- Système de drainage rapide
- Tapis de fond confortable
- Cascade d'eau éclairée
- Éclairage à DEL de qualité supérieure
- Appui-tête réglables
- Voyant d'état de fonctionnement

CARACTÉRISTIQUES OPTIONNELLES :

- Le système de traitement de l'eau *CLEARRAY Active Oxygen*®
- Disjoncteur de fuite de terre de 50 ampères avec une boîte de sous-panneau
- Boucle de contournement pour chauffage auxiliaire
- Ensemble de mise en forme aquatique *PowerTone*™
- Chauffage auxiliaire de 3 kW
- Couvercle *ProLast*™



PERFORMANCE

- Les jets de nage *PowerPlay*® CX produisent un courant parfait pour la nage d'un débutant ou pour une mise en forme
- Une combinaison de banquettes et de sièges d'hydromassage vous offre jusqu'à neuf options d'hydrothérapie Jacuzzi®
- La combinaison d'une pompe à deux vitesses de 4 HP et de deux pompes à une vitesse de 4 HP vous procure une vitesse constante du courant d'eau favorisant des exercices de qualité, un plaisir accru et une hydrothérapie performante



CONCEPTION

- Une commande simple sur le rebord du spa vous permet de démarrer vos jets de nage et de régler votre session d'hydrothérapie au simple toucher d'un bouton
- L'effet combiné des pompes, poussant le courant d'eau à un bout du spa de nage, et des bondes d'aspiration le tirant à l'autre bout, vous procure une nage plus uniforme



FACILITÉ D'UTILISATION

- Des tapis de fond antidérapants et confortables pour vos exercices aquatiques
- Un magnifique cabinet en bois synthétique, durable, incluant un voyant lumineux dont la couleur vous informera du statut du spa de nage



J-13^{MC}

DIMENSIONS*

150 po x 93 po x 50 po
381 cm x 236 cm x 127 cm

ESPACE DE NAGE EXPLOITABLE

96 po
244 cm

POIDS VIDE

1 860 lb
884 kg

POIDS TOTAL REMPLI

13 083 lb
5 936 kg

VOLUME MOYEN DU SPA

1 340 gal. US
5 093 litres

POMPE 1

4 HP / 2 VITESSES / 12 ET 1 AMP
(AMÉRIQUE DU NORD)

3 HP / 2 VITESSES / 10 ET 3 AMP
(UNION EUROPÉENNE, GRANDE-BRETAGNE,
AUSTRALIE ET NOUVELLE-ZÉLANDE)

POMPE 2

4 HP / 2 VITESSES / 12 ET 1 AMP
(AMÉRIQUE DU NORD)

3 HP / 2 VITESSES / 10 ET 3 AMP
(UNION EUROPÉENNE, GRANDE-BRETAGNE,
AUSTRALIE ET NOUVELLE-ZÉLANDE)

POMPE 3

4 HP / 2 VITESSES / 12 ET 1 AMP
(AMÉRIQUE DU NORD)

3 HP / 2 VITESSES / 10 ET 3 AMP
(UNION EUROPÉENNE, GRANDE-BRETAGNE,
AUSTRALIE ET NOUVELLE-ZÉLANDE)

ACRYLIQUE - CHOIX DE COULEURS



Porcelain

Platinum

Silver Pearl

CABINET - CHOIX DE COULEURS



Modern
Hardwood

Smoked Ebony

Brushed Gray

COUVERCLES PROLAST™



Gray

Sienna

ACCESSOIRES



COUVERTURE FLOTTANTE

Une couverture flottante garde votre spa de nage à l'abri des débris et y conserve la chaleur pour qu'il soit toujours prêt à être utilisé. À utiliser avec une couverture rigide verrouillable.



MARCHEPIED VERSASTEP^{MC}

Fabriqué de matériaux durables et résistants aux intempéries, ce marchepied facilite l'entrée dans votre spa de nage Jacuzzi® et la sortie hors de celui-ci.



COUVERTURE ENROULABLE ROLLAWAY

Cette couverture de spa monopiece de prochaine génération scelle entièrement le dessus de votre spa de nage, emprisonnant ainsi la chaleur et diminuant la consommation d'énergie et les coûts associés. Elle peut être maniée par une seule personne en moins de 60 secondes.

OPTIONS DE MISE EN FORME



ENSEMBLE DE MISE EN FORME AQUATIQUE POWERTONE^{MC}

Les équipements brevetés *PowerTone^{MC}*, en exclusivité sur les spas de nage Jacuzzi®, sont basés sur ce que nous appelons le principe de la résistance omnidirectionnelle des fluides dans l'eau; ils sont conçus pour exploiter les propriétés 3D de l'eau. Cela signifie tout simplement être capable de solliciter un groupe de muscles de façon uniforme et fluide peu importe la direction. L'entraînement contre résistance convient à tous les âges et tous les niveaux de forme physique.

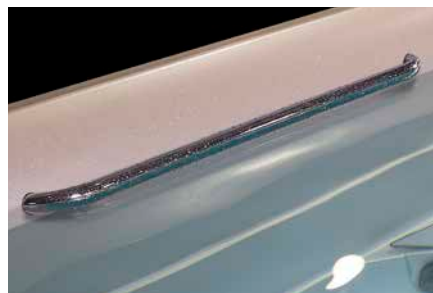

BARRES D'EXERCICE DE 48 PO

L'ajout de cette option fixée aux parois vous permet d'utiliser le spa de nage pour récupérer d'une blessure ou simplement pour vous aider à garder votre équilibre lors des programmes de mise en forme aquatique. Disponible sur certains modèles seulement



SIMPLE D'UTILISATION

25% plus légère que les autres couvertures enroulables



PEUT ÊTRE MANIÉE PAR UNE SEULE PERSONNE

Une personne seule peut enlever la couverture du spa de nage en moins de 60 secondes.



CONCEPTION DURABLE

Tissu étanche, à l'épreuve des intempéries, doté de coutures doubles et de supports rigides



Jacuzzi.com
17872 Gillette Ave. #300
Irvine CA 92614

©2023 Jacuzzi Hot Tubs. Tous droits réservés. Jacuzzi® est une marque déposée de Jacuzzi Inc. utilisée avec autorisation. Tous les autres noms de produits, marques, noms d'entreprises, noms commerciaux, marques de commerce et marques de services utilisés sont la propriété de leurs propriétaires respectifs. Jacuzzi Hot Tubs peut apporter des modifications et des améliorations aux produits. Les caractéristiques peuvent changer sans préavis. Les produits internationaux peuvent être configurés différemment pour se conformer aux exigences en matière d'électricité. Les dimensions sont approximatives. Fabriqué sous un ou plusieurs numéros de brevets des États-Unis. D'autres brevets peuvent s'appliquer.

Part No: 6890-486K-FR
03/23

